

Tarnów, 2011-06-27

*Postępowanie o udzielenie zamówienia publicznego, prowadzone w trybie przetargu nieograniczonego o wartości nieprzekraczającej, wyrażonej w złotych równowartości kwoty określonej w art. 11 ust. 8 ustawy z dnia 29 stycznia 2004 roku Prawo zamówień publicznych (tekst jednolity Dz. U. z 2010 r. Nr 113, poz. 759 z późn.zm.) zwanej dalej pzp,*

**SPECYFIKACJA ISTOTNYCH WARUNKÓW ZAMÓWIENIA,**  
*zwana dalej SIWZ,*

**na dostawę wyposażenia dla potrzeb biblioteki  
Wyższego Seminarium Duchownego  
W Tarnowie**

**Zamawiający: Wyższe Seminarium Duchowne w Tarnowie  
33-100 Tarnów, ul. Piłsudskiego 6**

## **SPIS TREŚCI**

- I. Opis przedmiotu zamówienia.
- II. Termin i warunki realizacji zamówienia.
- III. Warunki udziału w postępowaniu oraz opis sposobu dokonywania oceny spełniania tych warunków przez Wykonawców.
- IV. Informacja o oświadczeniach i dokumentach, jakie mają dostarczyć Wykonawcy w celu potwierdzenia spełnienia warunków udziału w postępowaniu.
- V. Informacja o sposobie porozumiewania się Zamawiającego z Wykonawcami oraz przekazywania oświadczeń i dokumentów.
- VI. Wadium
- VII. Termin związania ofertą.
- VIII. Opis sposobu przygotowania oferty.
- IX. Miejsce oraz termin składania i otwarcia ofert.
- X. Opis sposobu obliczenia ceny.
- XI. Opis kryteriów, którymi Zamawiający będzie się kierował przy wyborze oferty oraz sposobu oceny ofert.
- XII. Informacje o formalnościach, jakie powinny zostać dopełnione po wyborze oferty w celu zawarcia umowy w sprawie zamówienia publicznego.
- XIII. Istotne dla stron postanowienia, które zostaną wprowadzone do treści zawieranej umowy w sprawie zamówienia publicznego -wzór umowy.
- XIV. Pouczenie o środkach ochrony prawnej przysługujących Wykonawcy w toku postępowania o udzielenie zamówienia.

## I. Opis przedmiotu zamówienia

1. Przedmiotem zamówienia jest dostawa wyposażenia dla biblioteki WSD.
2. Nazwy i kody wg CPV: 39.13.00.00-2 - Meble biurowe  
39.11.30.00-7 - Różne siedziska i krzesła  
44.42.10.00-7 - Meble metalowe.
3. Szczegółowy opis oraz zakres przedmiotu zamówienia zawiera Załącznik A do SIWZ.
4. Wykonawca na dostarczone meble (materiały, akcesoria, montaż) udzieli 36 miesięcy gwarancji, liczonej od dnia podpisania bez zastrzeżeń protokołu odbioru ilościowo-jakościowego przez obie strony.

## II. Termin i warunki realizacji zamówienia.

1. Wykonawca zobowiązuje się do dostarczenia przedmiotu zamówienia do siedziby Wyższego seminarium Duchownego w Tarnowie ul. Piłsudskiego 6, na własny koszt, w terminie do 35 dni roboczych od dnia zawarcia umowy.
2. Wyższe Seminarium Duchowne jako Zamawiający:
  - 2.1. nie dopuszcza składanie ofert częściowych na dowolną ilość części,
  - 2.2. nie dopuszcza składania ofert wariantowych,
  - 2.3. nie przewiduje aukcji elektronicznej,
  - 2.4. nie przewiduje ustanowienia dynamicznego systemu zakupów,
  - 2.5. nie przewiduje zawarcia umowy ramowej,
  - 2.6. nie ogranicza możliwości ubiegania się o zamówienie publiczne tylko do Wykonawców, u których ponad 50 % pracowników stanowią osoby niepełnosprawne,
  - 2.7. nie przewiduje udzielenia zaliczek na poczet wykonania zamówienia,
  - 2.8. nie przewiduje udzielenia zamówień uzupełniających, o których mowa w art. 67 ust. 1 pkt 7 pzp
  - 2.9. na podstawie art. 36 ust. 4 pzp, Zamawiający żąda wskazania przez Wykonawcę w ofercie części zamówienia, której wykonanie powierzy podwykonawcom.

## III. Warunki udziału w postępowaniu oraz opis sposobu dokonywania oceny spełniania tych warunków przez Wykonawców.

1. W postępowaniu o udzielenie zamówienia publicznego mogą brać udział jedynie Wykonawcy:
    - 1.1. spełniający warunki, o których mowa w art. 22 ust. 1 pzp, dotyczące:**
      - a) posiadania uprawnień do wykonywania określonej działalności lub czynności, jeżeli przepisy prawa nakładają obowiązek ich posiadania
      - b) posiadania wiedzy i doświadczenia
- opis sposobu dokonywania oceny spełniania warunku -o udzielenie zamówienia mogą ubiegać się Wykonawcy, którzy udokumentują wykonanie co najmniej dwóch dostaw wyposażenia (odpowiadających swoim rodzajem meblom zamawianym) o wartości minimum **250 000,00 zł** każda: w okresie ostatnich trzech lat przed upływem terminu składania ofert, a jeżeli okres prowadzenia działalności jest krótszy w tym okresie, z podaniem ich wartości, przedmiotu, dat wykonania i odbiorców oraz załączą dokumenty potwierdzające, że te dostawy zostały wykonane należycie – Załącznik nr 6 do SIWZ. Ocena spełnienia w/w warunku będzie dokonywana na podstawie złożonych dokumentów wg zasady spełnia /nie spełnia.

c) *dysponowania odpowiednim potencjałem technicznym oraz osobami zdolnymi do wykonania zamówienia*

opis sposobu oceny spełniania warunku: o udzielenie zamówienia mogą ubiegać się Wykonawcy, którzy dysponują osobami zdolnymi do wykonania zamówienia, na tę okoliczność złożą oświadczenie - zał. Nr 9

Ocena spełnienia w/w warunku będzie dokonywana na podstawie złożonych dokumentów wg zasady spełnia /nie spełnia.

d) *sytuacji ekonomicznej i finansowej*

opis sposobu oceny spełniania warunku: o udzielenie zamówienia mogą ubiegać się Wykonawcy, którzy posiadają opłaconą polisę, a w przypadku jej braku inny dokument potwierdzający, że jest ubezpieczony od odpowiedzialności cywilnej w zakresie prowadzonej działalności związanej z przedmiotem zamówienia na kwotę min. 100 000,00 zł .

Ocena spełnienia w/w warunku będzie dokonywana na podstawie złożonych dokumentów wg zasady spełnia /nie spełnia.

Przy czym, jeżeli Wykonawca, wskazując wypełnienie warunku wiedzy i doświadczenia polega na zasobach innych podmiotów, na zasadach określonych w art. 26 ust. 2 b pzp, zobowiązany jest udowodnić Zamawiającemu, iż będzie dysponował zasobami niezbędnymi do realizacji zamówienia, w szczególności przedstawiając w tym celu pisemne zobowiązanie tych podmiotów do oddania mu do dyspozycji niezbędnych zasobów na okres korzystania z nich przy wykonaniu zamówienia – Załącznik nr 4 do SIWZ.

#### **1.2. niepodlegający wykluczeniu na podstawie art. 24 ust. 1 pzp.**

2. Zgodnie z art. 23 pzp w postępowaniu mogą również brać udział Wykonawcy działający wspólnie spełniający wymagania określone w pkt. 1.
3. Załączone do oferty oświadczenia, wymienione w Dziale III SIWZ, Zamawiający uzna , że warunek został spełniony, jeżeli Wykonawca załączy do oferty podpisane oświadczenia.

#### **IV. Informacja o oświadczeniach i dokumentach, jakie mają dostarczyć Wykonawcy w celu potwierdzenia spełnienia warunków udziału w postępowaniu oraz niepodlegania wykluczeniu na podstawie art. 24 ust.1 pzp.**

Zgodnie z art. 44 pzp i Rozporządzeniem Prezesa Rady Ministrów z dnia 30 grudnia 2009 r. w sprawie rodzajów dokumentów, jakich może żądać zamawiający od wykonawcy oraz form, w jakich te dokumenty mogą być składane. (Dz. U. Nr 226, poz. 1817) Wykonawca występujący samodzielnie lub Wykonawca występujący wspólnie – **składają dokumenty wg Załącznika nr 1 do SIWZ (zgodnie z właściwością).**

#### **V. Informacja o sposobie porozumiewania się Zamawiającego z Wykonawcami oraz przekazywania oświadczeń i dokumentów.**

1. Specyfikacja Istotnych Warunków Zamówienia zamieszczona jest na stronie internetowej Zamawiającego – [www.wsd.tarnow.pl](http://www.wsd.tarnow.pl) oraz dostępna bezpłatnie w siedzibie Zamawiającego – ul. Piłsudskiego 6 w Tarnowie w godz. 8:30 – 13:30.
2. Zgodnie z wyborem Zamawiającego, określonym na podstawie art. 27 ust. 1 pzp - oświadczenia, wnioski, zawiadomienia oraz informacje -podpisane przez Wykonawcę lub jego Pełnomocnika, Zamawiający i Wykonawcy przekazują **faksem**. Numer faksu Zamawiającego 14 6224727, w razie utrudnień – kontakt tel. 14 6213505, przy czym każda ze stron na żądanie drugiej niezwłocznie potwierdza fakt ich otrzymania.
3. Przy braku potwierdzenia otrzymania wiadomości przez Wykonawcę, Zamawiający przyjmuje, że

pismo przekazane przez Zamawiającego na nr faksu podany przez Wykonawcę zostało doręczone w sposób umożliwiający zapoznanie, a pozytywny raport z urządzenia faksującego Zamawiającego o dostarczeniu dokumentów jw. do Wykonawcy będzie traktowany jako potwierdzenie otrzymania dokumentu przez Wykonawcę.

4. Osoby uprawnione do kontaktu z Wykonawcami:

4.1. Ks. dr Tomasz Kuroń 601 65 30 80

4.2. Jerzy Zygmunt 602 22 66 89

5. Wykonawca może zwracać się do Zamawiającego o wyjaśnienie treści SIWZ, kierując swoje zapytanie faksem, podpisane wyłącznie przez Wykonawcę lub jego Pełnomocnika, podając jednocześnie dane o charakterze informacyjnym – nazwa i adres firmy, numer telefonu, faksu, adres poczty elektronicznej.
6. Zamawiający jest zobowiązany niezwłocznie udzielić wyjaśnień (nie później niż na 2 dni przed upływem terminu składania ofert) – art. 38 ust. 1 pkt 3 pzp, pod warunkiem, że wniosek o wyjaśnienie treści SIWZ wpłynie do Zamawiającego nie później niż do końca dnia, w którym upływa połowa wyznaczonego terminu składania ofert.
7. Na bieg terminu składania wniosku, o którym mowa w punkcie jw. nie wpływa przedłużenie terminu składania ofert (art. 38 ust. 1b pzp).
8. Jeżeli wniosek o wyjaśnienie treści SIWZ wpłynie po upływie terminu składania wniosku, o którym mowa w pkt 4, lub dotyczy udzielonych wyjaśnień, Zamawiający może udzielić wyjaśnień albo pozostawić wniosek bez rozpoznania – art. 38 ust. 1a pzp.
9. Zgodnie z art. 38 ust. 2 pzp treść zapytań wraz z wyjaśnieniami Zamawiający umieszcza na stronie internetowej Zamawiającego oraz przekazuje Wykonawcom, którym przekazał SIWZ.
10. uzasadnionych przypadkach Zamawiający może w każdym czasie, przed upływem terminu składania ofert, zmienić treść SIWZ. Dokonaną w ten sposób zmianę zgodnie z art. 38 ust. 4 pzp umieszcza się na stronie internetowej Zamawiającego oraz przekazuje Wykonawcom, którym przekazano SIWZ. Każda wprowadzona przez Zamawiającego zmiana stanie się częścią SIWZ, uwzględniając przepisy art. 38 ust. 6 pzp.

## VI. Wadium

1. Zgodnie z art. 45 ust. 2 pzp Zamawiający żąda od Wykonawców wniesienia wadium w wysokości **8000,00 zł**
  2. Wadium należy wnieść przed upływem terminu składania ofert, tj. przed godz. 13.00 do dnia 8 lipca br.
  3. Wadium może być wnoszone w jednej lub kilku formach przewidzianych w art. 45 ust. 6 pkt 1 do pkt 5 pzp.
- W przypadku wnoszenia wadium w pieniądzu Wykonawca dokona przelewu na rachunek bankowy Zamawiającego nr **18 1540 1203 2053 4284 1108 0009**
4. Wniesienie wadium uznaje się za ważne jeżeli wpłynie na rachunek Zamawiającego przed terminem składania ofert.
  5. Wadium wniesione w pieniądzu Zamawiający przechowuje na oprocentowanym rachunku bankowym. Zamawiający zwraca wadium wraz z odsetkami wynikającymi z umowy rachunku bankowego, na którym było ono przechowywane, pomniejszone o koszty prowadzenia rachunku bankowego oraz prowizji bankowej za przelew pieniędzy na rachunek bankowy wskazany przez Wykonawcę.
  6. **Dokument potwierdzający wniesienie wadium należy złożyć w siedzibie Wyższego Seminarium Duchownego w Tarnowie ul. Piłsudskiego 6 pok. A-18 przed upływem terminu składania ofert. W przypadku przesyłania oferty drogą pocztową, dokument potwierdzający wniesienie wadium należy umieścić w odrębnej kopercie oznaczonej pieczęcią Wykonawcy z dopiskiem: „Wadium – przetarg**

***nieograniczony na dostawę mebli dla WSD .”.***

7. Zamawiający zwraca wadium wszystkim wykonawcom niezwłocznie po wyborze najkorzystniejszej oferty lub unieważnieniu postępowania, z wyjątkiem wykonawcy, którego oferta została wybrana jako najkorzystniejsza, z zastrzeżeniem pkt 13.
8. Wykonawcy, którego oferta została wybrana jako najkorzystniejsza, Zamawiający zwraca wadium niezwłocznie po zawarciu umowy w sprawie zamówienia publicznego.
9. Zamawiający zwraca niezwłocznie wadium na wniosek Wykonawcy, który wycofał ofertę przed upływem terminu składania ofert.
10. Zamawiający zażąda ponownego wniesienia wadium przez Wykonawcę, któremu zwrócono wadium na podstawie pkt 8, jeżeli w wyniku rozstrzygnięcia odwołania jego oferta została wybrana jako najkorzystniejsza. Wykonawca wnosi wadium w terminie określonym przez Zamawiającego.
11. Zamawiający zatrzyma wadium wraz z odsetkami, jeżeli Wykonawca, którego oferta została wybrana:
  - 11.1. odmówi podpisania umowy w sprawie zamówienia publicznego na warunkach określonych w ofercie,
  - 11.2. zawarcie umowy w sprawie zamówienia publicznego stało się niemożliwe z przyczyn leżących po stronie Wykonawcy.
12. **Zgodnie z art. 46 ust. 4a pzp, Zamawiający zatrzymuje wadium wraz z odsetkami, jeżeli Wykonawca w odpowiedzi na wezwanie, o którym mowa w art. 26 ust. 3 pzp, nie złożył dokumentów lub oświadczeń, o których mowa w art. 25 ust. 1 pzp, lub pełnomocnictw, chyba że udowodni, że wynika to z przyczyn nieleżących po jego stronie.**
14. Wykonawca przedłuża okres ważności wadium albo, jeżeli nie jest to możliwe, wnosi nowe wadium na przedłużony termin związania ofertą. Jeżeli przedłużenie terminu związania ofertą dokonywane jest po wyborze oferty najkorzystniejszej, obowiązek wniesienia nowego wadium lub jego przedłużenia dotyczy jedynie Wykonawcy, którego oferta została wybrana jako najkorzystniejsza.

## **VII. Termin związania ofertą.**

1. Termin związania ofertą upływa z dniem podpisania umowy z Wykonawcą, który złożył najkorzystniejszą ofertę, nie później jednak niż 30 dni od upływu terminu składania ofert.
2. Zgodnie z art. 85 ust. 2 pzp Wykonawca samodzielnie lub na wniosek Zamawiającego może przedłużyć termin związania ofertą.

## **VIII. Opis sposobu przygotowania oferty.**

### **1. Ofertę składa się w formie pisemnej.**

2. Każdy Wykonawca może złożyć tylko jedną ofertę cenową.
3. Zamawiający nie dopuszcza składanie ofert częściowych.
4. Zamawiający nie dopuszcza składania ofert wariantowych.
5. Ofertę należy przedstawić zgodnie z wymaganiami zawartymi w SIWZ.
6. Wykonawca ponosi wszelkie koszty związane z przygotowaniem i złożeniem oferty.
7. **Oferta winna zawierać wszystkie dokumenty wymienione w Załączniku nr 1 do SIWZ.**
8. Wszystkie zamieszczone w ofercie dokumenty mogą być przedstawione w formie oryginałów lub kserokopii poświadczonych przez Wykonawcę lub jego Pełnomocnika za zgodność z oryginałem, z zastrzeżeniem, że w przypadku wykonawców wspólnie ubiegających się o udzielenie zamówienia oraz w przypadku podmiotów o których mowa w art. 26 ust 2b pzp kopie dokumentów dotyczących odpowiednio wykonawcy lub tych podmiotów są poświadczane -za zgodność z oryginałem -przez wykonawcę lub te podmioty.
9. **Powyższy zapis nie dotyczy Pełnomocnictwa, które należy przedstawić w oryginale lub jako odpis**

**poświadczony za zgodność z oryginałem przez notariusza.**

10. Oferta oraz wszelkie oświadczenia powinny być napisane w języku polskim na maszynie lub komputerze oraz podpisane przez Wykonawcę lub jego Pełnomocnika
11. Dokumenty sporządzone w języku obcym są składane wraz z tłumaczeniem na język polski.
12. Informacje, zaświadczenia i dokumenty powinny być przedstawione w porządku określonym w Załączniku nr 1 do SIWZ oraz połączone w sposób zapobiegający dekompletacji oferty.
13. Każdą zapisaną stroną oferty należy kolejno ponumerować i opatrzyć podpisem Wykonawcy lub jego Pełnomocnika.
14. Wszelkie poprawki lub zmiany w tekście oferty powinny być parafowane i datowane własnoręcznie przez Wykonawcę lub jego Pełnomocnika.
15. Na podstawie art. 92 ust. 1 pzp Zamawiający niezwłocznie zawiadamia Wykonawców o:
  - 15.1. wyborze najkorzystniejszej oferty podając nazwę (firmę), siedzibę i adres Wykonawcy, którego ofertę wybrano oraz uzasadnienie jej wyboru, a także nazwy (firmy), siedziby i adresy Wykonawców, którzy złożyli oferty wraz ze streszczeniem oceny i porównania złożonych ofert zawierającym punktację przyznaną ofertom (jeżeli cena nie jest jedynym kryterium wyboru ofert),
  - 15.2. wykluczeniu Wykonawcy oraz odrzuceniu ofert, podając uzasadnienie faktyczne i prawne,
  - 15.3. terminie, po którego upływie może zostać zawarta umowa w sprawie zamówienia publicznego.
16. Zgodnie z wyborem Zamawiającego dokonany na podstawie art. 27 ust. 1 pzp, zawiadomienia przesyłane będą drogą faksową.

## **IX. Miejsce oraz termin składania i otwarcia ofert.**

### **1. Sposób składania i wycofania ofert.**

1. Ofertę należy złożyć w zamkniętej kopercie, zapieczętowanej w sposób gwarantujący zachowanie w poufności jej treści do terminu otwarcia ofert.
2. Na kopercie winny znaleźć się następujące informacje:
  - a) nazwa Wykonawcy z podaniem adresu do korespondencji, w celu odesłania oferty w przypadku stwierdzenia jej dostarczenia po terminie,
  - b) nazwa Zamawiającego oraz adres podany jak na wstępie, c) oznaczenie **„Oferta na dostawę wyposażenia dla WSD w Tarnowie –.....”**  
**„Nie otwierać przed ..... r, godz. ....”**
3. Wykonawca może wprowadzić zmiany, poprawki, modyfikacje i uzupełnienia do złożonych ofert pod warunkiem, że Zamawiający otrzyma pisemne powiadomienie o wprowadzeniu zmian, poprawek itp. przed terminem składania ofert. Powiadomienie o wprowadzeniu zmian należy złożyć wg takich samych zasad jak dla składania ofert, tj. w kopercie odpowiednio oznakowanej z dopiskiem „ZMIANA” z podaniem numeru oferty z pokwitowania. Koperty oznakowane dopiskiem „ZMIANA” zostaną otwarte przy otwieraniu oferty Wykonawcy, który wprowadził zmiany i po stwierdzeniu poprawności procedury dokonania zmian, będą dołączone do oferty.
4. Wykonawca ma prawo przed upływem terminu składania ofert wycofać się z postępowania poprzez złożenie pisemnego powiadomienia (wg takich samych zasad jak wprowadzanie zmian i poprawek) z napisem na kopercie „WYCOFANIE” i podaniem numeru oferty. Koperty oznakowane w ten sposób będą otwierane w pierwszej kolejności po stwierdzeniu poprawności postępowania oferenta, koperty ofert wycofywanych nie będą otwierane.
5. Zgodnie z art. 8 ust. 3 pzp nie ujawnia się informacji stanowiących tajemnicę przedsiębiorstwa w rozumieniu przepisów o zwalczaniu nieuczciwej konkurencji, jeżeli Wykonawca, nie później niż w terminie składania ofert, zastrzegł, że nie mogą one być udostępniane. Wykonawca, który

chciałby aby część jego oferty nie została ujawniona innym uczestnikom postępowania, powinien tę część oznaczyć w sposób nie budzący wątpliwości, iż stanowi ona zastrzeżoną tajemnicę przedsiębiorstwa poprzez umieszczenie jej w dodatkowej kopercie oznaczonej napisem „Tajemnica przedsiębiorstwa. Nie udostępniać innym uczestnikom postępowania”. Wykonawca nie może zastrzec informacji, o których mowa w art. 86 ust. 4 pzp.

## **2. Miejsce i termin składania ofert.**

1. Ofertę należy złożyć w siedzibie Zamawiającego w budynku przy ul. Piłsudskiego 6 w Tarnowie w terminie **do dnia 8 lipca 2011 r. do godz. 13:00** w pokoju nr A18 albo przesłać za pośrednictwem poczty na adres Wyższe Seminarium Duchowne ul. Piłsudskiego 6 33 – 100 Tarnów
2. Wykonawcy wysyłający oferty pocztą powinni uwzględnić czas doręczenia ze względu na nieprzekraczalność terminu określonego w pkt 1.
3. Za datę złożenia oferty przyjmuje się datę wpływu oferty do siedziby Zamawiającego. Nie decyduje data stempla pocztowego.
4. Oferta złożona po terminie, po ogłoszeniu tego faktu na otwarciu ofert, zostanie niezwłocznie zwrócona Wykonawcy.

## **3. Miejsce i termin otwarcia ofert. Czynności Zamawiającego po otwarciu ofert.**

1. Otwarcie ofert nastąpi w dniu **8 lipca 2011r o godz. 13.15** w siedzibie Wyższego Seminarium Duchownego w Tarnowie ul. Piłsudskiego 6.
2. Otwarcie ofert ma charakter publiczny i odbędzie się z udziałem przedstawicieli Wykonawców.
3. Bezpośrednio przed otwarciem ofert Zamawiający podaje kwotę, jaką zamierza przeznaczyć na sfinansowanie danej części zamówienia.
4. Podczas otwarcia ofert podaje się nazwy (firmy) oraz adresy Wykonawców, a także informacje dotyczące ceny i inne określone w art. 86 ust. 4 pzp z uwzględnieniem trybu udzielenia zamówienia.
5. Informacje wymienione w pkt 3 i pkt 4 zostaną dostarczone niezwłocznie Wykonawcom, którzy nie byli obecni przy otwieraniu ofert, na ich wniossek.

## **X. Opis sposobu obliczenia ceny.**

Ostateczna cena oferty winna być podana w Załączniku do Formularza cenowego i wpisana do Formularza Ofertowego (Załącznik nr 5 do SIWZ) powinna uwzględniać wszystkie koszty, w tym: podatek VAT, koszty transportu, ubezpieczenia i montażu. Ceny jednostkowe brutto, ceny brutto poszczególnych elementów zamówienia oraz wartość ostateczna brutto winny być podane z dokładnością do jednego grosza.

## **XI. Opis kryteriów, którymi Zamawiający będzie się kierował przy wyborze oferty oraz sposobu oceny ofert.**

1. Zgodnie z art. 87 ust. 2 pzp Zamawiający poprawia w ofercie oczywiste omyłki pisarskie, oczywiste omyłki rachunkowe oraz inne omyłki polegające na niezgodności oferty z SIWZ przy czym jako:
  - a) omyłkę pisarską rozumie się widoczną niezamierzoną niedokładność, błąd pisarski lub inna usterkę w tekście; także wynikającą z porównania dokumentów stanowiących zawartość oferty,
  - b) omyłkę rachunkową w obliczeniu ceny rozumie się błąd popełniony przez Wykonawcę w obliczeniu ceny polegający na uzyskaniu nieprawidłowego wyniku działania arytmetycznego,
  - c) omyłkę polegającą na niezgodności oferty z SIWZ – rozumie się omyłkę, której poprawienie nie ingeruje w sposób istotny w treść oferty, a z okoliczności wynika zamiar złożenia przez

Wykonawcę oferty zgodnie z wymaganiami Zamawiającego.

2. Zamawiający dokonuje poprawy omyłek rachunkowych w obliczeniu ceny w następujący sposób, zastrzegając jednocześnie, że poniższe, przykładowe okoliczności nie stanowią katalogu zamkniętego:
  - a) w przypadku mnożenia cen jednostkowych brutto i liczby jednostek miar, jeżeli obliczona cena nie odpowiada iloczynowi ceny jednostkowej brutto oraz liczby jednostek miar, przyjmuje się, że prawidłowo podano liczbę jednostek miar oraz cenę jednostkową brutto;
  - b) w przypadku sumowania cen za poszczególne części zamówienia, jeżeli obliczona cena nie odpowiada sumie cen za części zamówienia, przyjmuje się, że prawidłowo podano ceny za części zamówienia, z uwzględnieniem pkt a.
3. Ocenie podlegają oferty, które nie zostały odrzucone na podstawie art. 89 ust. 1 pzp.
4. **Jedynym kryterium wyboru będzie cena brutto - 100% .**
5. Każda z ofert powinna obejmować całość przedmiotu zamówienia . Oferta, która nie będzie obejmować pełnego zakresu przedmiotu zamówienia będzie podlegała odrzuceniu.
6. Zamawiający udzieli zamówienia temu spośród Wykonawców, którego oferta odpowiadać będzie wszystkim wymaganiom przedstawionym w pzp oraz SIWZ i zawierać będzie: **najniższą cenę brutto za całość przedmiotu zamówienia .**
7. Zgodnie z art. 91 ust. 5 pzp jeżeli w postępowaniu o udzielenie zamówienia, nie będzie można dokonać wyboru oferty najkorzystniejszej ze względu na to, że zostaną złożone oferty o takiej samej cenie, Zamawiający wezwie Wykonawców, którzy złożyli te oferty, do złożenia w nieprzekraczalnym terminie określonym przez Zamawiającego ofert dodatkowych. W wezwaniu Zamawiający wskaże termin i miejsce złożenia ofert dodatkowych.
8. Wykonawcy składając oferty dodatkowe nie mogą zaoferować cen wyższych niż zaoferowane w złożonych ofertach.
9. Wybranemu Wykonawcy Zamawiający wskaże termin i miejsce podpisania umowy – zgodnie z art. 94 pzp.

## **XII. Informacje o formalnościach, jakie powinny zostać dopełnione po wyborze oferty w celu zawarcia umowy w sprawie zamówienia publicznego.**

1. Wykonawca, którego ofertę wybrano jako najkorzystniejszą jest zobowiązany do zawarcia umowy:
  - 1.1. w terminie i miejscu określonym przez Zamawiającego,
  - 1.2. na warunkach określonych we wzorze umowy – Załącznik nr 8 do SIWZ.

## **XIII. Istotne dla stron postanowienia, które zostaną wprowadzone do treści zawieranej umowy w sprawie zamówienia publicznego -wzór umowy.**

1. Warunki dotyczące realizacji przedmiotu umowy omówiono we wzorze Umowy – Załącznik nr 8 do SIWZ.
2. Zgodnie z art. 144 Zamawiający przewiduje możliwość zmian w umowie w następujących przypadkach:
  - 2.1. konieczności zmian warunków świadczeń gwarancyjnych, które są korzystne dla Zamawiającego, a wynikły w okolicznościach, które trudno przewidzieć,
  - 2.2. przypadku zmiany podwykonawcy (jeżeli dotyczy).
3. Jednocześnie zaznacza się, że dokonanie zmian w zakresie wskazanym w pkt 2 wymaga:
  - 3.1. zgodnej woli stron,
  - 3.2. zachowania formy pisemnej.

#### **XIV. Pouczenie o środkach ochrony prawnej przysługujących Wykonawcy w toku postępowania o udzielenie zamówienia.**

1. Wykonawcy, a także innemu podmiotowi, który ma lub miał interes w uzyskaniu danego zamówienia publicznego oraz poniósł lub może ponieść szkodę w wyniku naruszenia przez Zamawiającego przepisów pzp przysługują środki ochrony prawnej przewidziane w dziale VI pzp.
2. Odwołanie przysługuje wyłącznie wobec czynności:
  - 2.1. wyboru trybu negocjacji bez ogłoszenia, zamówienia z wolnej ręki lub zapytania ocenę;
  - 2.2. opisu sposobu dokonywania oceny spełniania warunków w postępowaniu;
  - 2.3. wykluczenia odwołującego z postępowania o udzielenie zamówienia;
  - 2.4. odrzucenia oferty odwołującego.
3. Odwołanie, od niezgodnej z przepisami ustawy czynności podjętej przez Zamawiającego w postępowaniu o udzielenie zamówienia lub zaniechania czynności, do której Zamawiający jest zobowiązany na podstawie ustawy, wnosi się do Prezesa Krajowej Izby Odwoławczej, zwanej dalej „Izbą” w terminie:
  - 3.1. 5 dni (jeżeli zostało przesłane w sposób określony w art. 27 ust. 2 pzp) albo 10 dni (jeżeli zostało przesłane w inny sposób) od dnia przesłania informacji o czynności Zamawiającego stanowiącej podstawę jego wniesienia -art. 182 ust. 1 pkt 2 pzp.
  - 3.2. 5 dni (jeżeli dot. ogłoszenia o zamówieniu, SIWZ) od dnia zamieszczenia ogłoszenia w Biuletynie Zamówień Publicznych lub SIWZ na stronie internetowej -art. 182 ust. 2 pkt 2 pzp.
4. Jeżeli nie przysługuje odwołanie, Wykonawca może w terminie przewidzianym na jego wniesienie poinformować Zamawiającego o czynności podjętej przez Zamawiającego niezgodnie z przepisami ustawy lub zaniechanej, do której jest on zobowiązany na podstawie ustawy.
5. W przypadku uznania zasadności informacji w pkt jw., Zamawiający powtarza czynność lub dokonuje czynności zaniechanej informując o tym Wykonawców.
6. Odwołanie, które wnosi się do Prezesa Izby w formie pisemnej (albo elektronicznej opatrzonej bezpiecznym podpisem elektronicznym), winno wskazywać czynność lub zaniechanie czynności Zamawiającego, której zarzuca się niezgodność z przepisami pzp, a także zawierać zwięzłe przedstawienie zarzutów, określać żądanie oraz wskazywać okoliczności faktyczne i prawne uzasadniające wniesienie odwołania – art. 180 ust. 3 i ust. 4 pzp.
7. Odwołujący przesyła kopię odwołania Zamawiającemu przed upływem terminu na wniesienie odwołania w taki sposób, aby mógł się zapoznać z treścią odwołania przed upływem tego terminu – art. 180 ust. 5 pzp.
8. Uczestnikami postępowania odwoławczego stają się także Wykonawcy, którzy mają interes prawny w tym, aby odwołanie zostało rozstrzygnięte na korzyść jednej ze stron i którzy przystąpią do odwołania w terminie 3 dni od dnia otrzymania kopii odwołania, o której mowa w pkt. 7.
9. Nie później niż do czasu otwarcia rozprawy Zamawiający lub odwołujący może zgłosić opozycję przeciw przystąpieniu jw. innego Wykonawcy.
10. Zgodnie z art. 185 ust. 6 pzp Odwołujący oraz Wykonawca, który stał się uczestnikiem postępowania odwoławczego nie mogą następnie korzystać ze środków ochrony prawnej wobec czynności Zamawiającego wykonanych zgodnie z wyrokiem Izby lub sądu albo na podstawie art. 186 ust. 2 i ust. 3 pzp.
11. Odwołanie podlega rozpoznaniu przez Izbę, która orzeka w wyroku o oddaleniu lub uwzględnieniu odwołania; w pozostałych przypadkach wydaje postanowienie -art. 192 pzp.
12. Na orzeczenie Izby stronom oraz uczestnikom postępowania odwoławczego przysługuje skarga do sądu, o której mowa w Dziale VI, rozdział 3 pzp.

Wykaz załączników:

**Zał. A** – Szczegółowy opis przedmiotu zamówienia

**Zał. nr 1** – Informacja o oświadczeniach lub dokumentach, jakie mają dostarczyć wykonawcy w celu potwierdzenia spełniania warunków udziału w postępowaniu

**Zał. nr 2** – Oświadczenia z art. 22 ust.1 pzp oraz art. 24 ust. 1 pzp

**Zał. nr 3** – Oświadczenie o braku podstaw do wykluczenia na podst. art. 24 ust. 1 pkt 2 (*dotyczy osób fizycznych*)

**Zał. nr 4** – Zobowiązanie podmiotu trzeciego (*jeżeli dotyczy*)

**Zał. nr 5** – zobowiązanie

**Zał. nr 6** – Formularz ofertowy

**Zał. nr 7** – Wykaz wykonanych dostaw



**Zał. nr 8** – Wzór umowy



**Zał. nr 9** - Oświadczenie

Zatwierdzam:

## I. SZCZEGÓŁOWY OPIS PRZEDMIOTU ZAMÓWIENIA

## A. CZĘŚCI ZAMÓWIENIA



WYPOSAŻENIE STANOWISK PRACY				
1	stół 120x60 ES7	8	<p>ES-7 stoły prostokątne ramowe o wymiarach 120x60 cm, wysokość 72 cm, blat wykonany z płyty obustronnie laminowanej o klasie higieniczności E1, grubości 25 mm, oklejonej obrzeżem ABS grubości 2 mm, w kolorze blatu. Stelaż stołu malowany proszkowo na kolor RAL 9006. Nogi kwadratowe 50x50 mm, powinny posiadać stopki umożliwiające poziomowanie stołu w zakresie +15 mm. Rama o przekroju 40x20 mm, mocowana fabrycznie do blatu, na całym jego obrysie w odległości 3 cm od krańca blatu, nie spawana. Rama ściśle przylegająca do blatu, nie pozostawiając prześwitu między blatem i ramą. Nogi montowane do ramy za pomocą trójkątnych łączników metalowym, odlewanych, umożliwiających łatwy demontaż montaż stołu.</p>	 <p>Widok stołu jak na zdjęciu poglądowym</p>
2	stół ES7 H	1	<p>ES-7H stół prostokątny ramowy o wymiarach 120x60 cm, wysokość 120 cm, blat wykonany z płyty obustronnie laminowanej o klasie higieniczności E1, grubości 25 mm, oklejonej obrzeżem ABS grubości 2 mm, w kolorze blatu. Stelaż stołu malowany proszkowo na kolor RAL 9006. Nogi kwadratowe 50x50 mm, powinny posiadać stopki umożliwiające poziomowanie stołu w zakresie +15 mm. Rama o przekroju 40x20 mm, mocowana fabrycznie do blatu, na całym jego obrysie w odległości 3 cm od krańca blatu, nie spawana. Rama ściśle przylegająca do blatu, nie pozostawiając prześwitu między blatem i ramą. Nogi montowane do ramy za pomocą trójkątnych łączników metalowym, odlewanych, umożliwiających łatwy demontaż montaż stołu.</p>	 <p>Widok stołu jak na zdjęciu poglądowym</p>



3	stół 180x80 ES5	<p>ES-5          Biurko prostokątne ramowe o wymiarach 180x80 cm, wysokość 72 cm, blat wykonany z płyty obustronnie laminowanej o klasie higieniczności E1, grubości 25 mm, oklejonej obrzeżem ABS grubości 2 mm, w kolorze blatu. Stelaż biurka malowany proszkowo na kolor RAL 9006. Nogi kwadratowe 50x50 mm, powinny posiadać stopki umożliwiające poziomowanie biurka w zakresie +15 mm. Rama o przekroju 40x20 mm, mocowana fabrycznie do blatu, na całym jego obrysie w odległości 3 cm od krańca blatu, nie spawana. Rama ściśle przylegająca do blatu, nie pozostawiając prześwitu między blatem i ramą. Nogi montowane do ramy za pomocą trójkątnych łączników metalowych, odlewanych, umożliwiających łatwy demontaż montaż biurka.          Widok biurka jak na zdjęciu poglądowym</p>	<p>Widok biurka jak na zdjęciu poglądowym</p> 
4	krzesło obrotowe K3	<p>K-3          Krzesło obrotowe na kółkach, z mechanizmem synchronicznym, z regulacją wysokości oparcia i głębokości siedziska, na podnośniku gazowym o wymiarach: Szerokość oparcia na krańcu wysokości 455 mm - oparcie zwęża się ku dołowi. Szerokość siedziska 480 mm Średnica (zewnętrzna) podstawy 685 mm Regulacja wysokości siedziska od poziomu 480 mm do poziomu 570 mm Siedzisko głębokości 400mm, z dodatkową regulacją głębokości + 50 mm, regulacja 5-zakresowa. Wysokość całkowita uwzględniająca niezależną regulację wysokości siedziska i oparcia (liczona do krańca oparcia) od poziomu 900 mm do 1065 mm Rozstaw podłokietników - 455 mm Szerokość nakładek podłokietnika – 90 mm Długość nakładki podłokietnika – 260 mm Podłokietniki wysokości 200 mm, z regulacją wysokości + 70 mm Kółka fi65mm Dopuszczalne odchylenie wymiarów to 2% podanych</p>	<p>Wygląd jak na rysunku poglądowym</p> 

		<p>wartości.</p> <p>Oparcie wykonane na bazie formatki sklejkowej grubości min. 9 mm, posiadające wypełnienie z pianki ciętej. Regulacja wysokości oparcia w zakresie 72 mm.</p> <p>Siedzisko i oparcie połączone metalowym łącznikiem</p> <p>Siedzisko wykonane na bazie formatki sklejkowej grubości min. 10 mm, posiadające wypełnienie z pianki ciętej.</p> <p>Podłokietniki z regulacją kąta odchylenia nakładki w 3 pozycjach, z regulacją wysokości.</p> <p>Krzesło na pięcioramiennej stalowej podstawie chromowanej</p> <p>Krzesło wyposażone w mechanizm anti-shock, możliwość blokowania odchylenia oparcia w 5 pozycjach, 8-zakresową regulację wysokości oparcia, synchroniczny wychył oparcia o 21 stopni i siedziska o 9 stopni, regulacja siły wychyłu oparcia</p> <p>Siedzisko obniżone ku frontowi krzesła, o zaokrąglonych końcach.</p> <p>Podnośnik gazowy zamaskowany nakładką z tworzywa sztucznego, w kolorze czarnym. Nakładka rozszerzana ku górze.</p> <p>Krzesło musi posiadać atest wytrzymałości zgodnie z normą PN EN 1022</p> <p>Krzesło tapicerowane tkaniną o parametrach nie gorszych niż :  Skład – 100% włókien Xtreme FR  Gramatura – 310 g/m<sup>2</sup>  Odporność na ścieranie – 100 000 cykli Martinala – według EN ISO 12947-2  Odporność na piling – 4+ – Według EN ISO 12945-2  Trudnozapalność – papieros i zapalka – według EN 1021 P1&amp;2</p>	
5	krzesło zwykłe K1	114	<p>K-1</p> <p>Krzesło konferencyjne na 4 nogach stalowych, stelaż chromowany</p> <p>Wymiary :</p> <p>Wysokość poziomego siedziska 460 mm</p> <p>Wysokość całkowita 830 mm</p> <p>Szerokość siedziska w najszerszym miejscu 472 mm</p> <p>Szerokość oparcia w najszerszym miejscu 453 mm</p> <p>Kształt jak na zdjęciu poglądowym :</p> 

			<p>Głębokość siedziska 433 mm Całkowita głębokość krzesła 440 mm Całkowita szerokość krzesła 567 mm</p> <p>Dopuszczalne odchylenie od podanych wymiarów 2 % Krzesło musi posiadać: Siedzisko i oparcie wykonane z jednej formatki sklejki grubości minimum 9,5 mm, 9 warstwowej, w całości emaliowanej. Siedzisko i oparcie z tapicerowaną nakładką Oparcie poszerzone w części lędźwiowej, o około 35 mm z każdej strony, dla lepszego podparcia miednicy Siedzisko wyprofilowane (wypukłe) w części lędźwiowej Nogi okrągłe wykonane z rury fi 22 mm Stelaż stalowy, chromowany, nogi przednie z tylnymi schodzące się pod siedziskiem w kształt krzyża, nogi nie przecinają się wzajemnie. Połączenie siedziska z stelażem za pomocą sklejkowych krążków montażowych. Między nogami stelaża i kubelkiem siedziska zamontowane 4 odbojniki tworzywowe, amortyzujące siedzisko. Krzesło wyposażone w 4 odbojniki, do sztaplowania, mocowane do części nóg umieszczonej pod siedziskiem.</p> <p>Krzesło musi posiadać Atesty Wytrzymałościowy – zgodnie z normą PN EN 13761:2004, PN - EN 1022: 2001</p> <p>Poduszka oparcia i siedziska tapicerowana tkaniną o parametrach nie gorszych niż : Skład – 95% wełna, 5% poliester Gramatura – 435 g/m<sup>2</sup> Odporność na ścieranie – 200 000 cykli Martindale – według EN ISO 12947-2 Trudnozapałność – papieros i zapalka – według EN 1021 P1&amp;2</p>	
6	krzesło zwykłe K4	9	<p>K-4 Krzesło konferencyjne na 4 nogach stalowych, stelaż chromowany Wymiary : Wysokość poziomu siedziska 460</p>	Kształt jak na zdjęciu poglądowym :





		<p>mm  Wysokość całkowita 830 mm  Szerokość siedziska w najszerszym miejscu 472 mm  Szerokość oparcia w najszerszym miejscu 453 mm  Głębokość siedziska 433 mm  Całkowita głębokość krzesła 440 mm  Całkowita szerokość krzesła 567 mm</p> <p>Dopuszczalne odchylenie od podanych wymiarów 2 %  Krzesło musi posiadać:  Siedzisko i oparcie wykonane z jednej formatki sklejk grubości minimum 9,5 mm, 9 warstwowej, w całości emaliowanej.  Oparcie poszerzone w części lędźwiowej, o około 35 mm z każdej strony, dla lepszego podparcia miednicy  Siedzisko wyprofilowane (wypukłe) w części lędźwiowej  Nogi okrągłe wykonane z rury fi 22 mm  Stelaż stalowy, chromowany, nogi przednie z tylnymi schodzące się pod siedziskiem w kształt krzyża, nogi nie przecinają się wzajemnie.  Połączenie siedziska z stelażem za pomocą sklejkowych krążków montażowych.  Między nogami stelaża i kubelkiem siedziska zamontowane 4 odbojniki tworzywowe, amortyzujące siedzisko.  Krzesło wyposażone w 4 odbojniki, do sztaplowania, mocowane do części nóg umieszczonej pod siedziskiem.</p> <p>Krzesło musi posiadać Atesty Wytrzymałościowy – zgodnie z normą PN EN 13761:2004, PN - EN 1022: 2001</p>	
7	biurko 180x80 ES3	<p>2</p> <p>ES-3  Biurko prostokątne ramowe o wymiarach 180x80 cm, wysokość 72 cm, blat wykonany z płyty obustronnie laminowanej o klasie higieniczności E1, grubości 25 mm, oklejonej obrzeżem ABS grubości 2 mm, w kolorze blatu. Stelaż biurka malowany proszkowo na kolor RAL 9006. Nogi kwadratowe 50x50 mm, powinny posiadać stopki umożliwiające poziomowanie</p>	Widok biurka jak na zdjęciu poglądowym



		<p>biurka w zakresie +15 mm. Rama o przekroju 40x20 mm, mocowana fabrycznie do blatu, na całym jego obrysie w odległości 3 cm od krańca blatu, nie spawana. Rama ściśle przylegająca do blatu, nie pozostawiając prześwitu między blatem i ramą. Nogi montowane do ramy za pomocą trójkątnych łączników metalowym, odlewanych, umożliwiających łatwy demontaż montaż biurka.</p>	
8	biurko B1	<p>1</p> <p>Mebel wyposażony w elementy zdobnicze -frezowane pilastry, cokoły z okrągłymi nogami oraz kroksztyнки. Wyposażono w drewniane półki, drzwiczki zamykane na klucz.</p> <p>Biurko z szafkami bocznymi: strona 1 - szafka z półką zamykana na klucz, strona 2 - szuflady 3 sztuki.</p> <p>W części środkowej biurka szuflada zamykana na klucz</p> <p>Okucia biurka stylizowane</p> <p>Wykonanie: fronty – okleina naturalna – czereśnia antyczna, ramiaki drzwi i szuflad, wieńce, cokoły i nogi z drewna litego, korpusy na zewnątrz okleina naturalna anegre w czereśnia antyczna, wewnątrz i na płaszczyznach niewidocznych – folia meblowa.</p> <p>Szerokość:1760 mm, Wysokość: 750-760mm, Głębokość:780-790 mm</p>	 <p>Widok biurka jak na zdjęciu poglądowym</p>

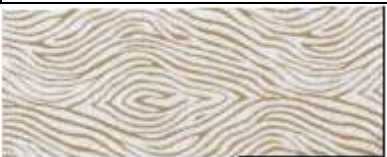

9	biurko B3	<p>Mebel wyposażony w elementy zdobnicze -frezowane pilastry, cokoły z okrągłymi nogami</p> <p>Wyposażono w drewniane półki, drzwiczki zamykane na klucz.</p> <p>Biurko z szafkami bocznymi: strona 1 - szafka z półką zamykana na klucz, strona 2 – szafka otwarta z 2 półkami.</p> <p>W części środkowej biurka szuflada na klawiaturę wysuwana</p> <p>Okucia biurka stylizowane</p> <p>Wykonanie: fronty – okleina naturalna – czereśnia antyczna, ramiaki drzwi i szuflad, wieńce, cokoły i nogi z drewna litego, korpusy na zewnątrz okleina naturalna anegre w czereśnia antyczna, wewnątrz i na płaszczyznach niewidocznych – folia meblowa.</p> <p>Szerokość:1490-1500mm, Wysokość:750-760mm, Głębokość:700 mm</p>	 <p>Widok biurka jak na zdjęciu poglądowym</p>
10	kontener mobilny ES4	<p>ES-4</p> <p>Kontener mobilny o wymiarach szerokość 43cm, wysokość 60cm, głębokość 60cm, wykonany z płyty wiórowej obustronnie laminowanej o klasie higieniczności E1, obrzeże ABS dobrane pod kolor blatu. (Top oklejony obrzeżem ABS 2 mm, pozostałe elementy widoczne oklejone obrzeżem ABS 1 mm).</p> <p>Korpus, plecy, oraz wieniec dolny wykonane z płyty grubości 18 mm, fronty wykonane z płyty 16 mm, wieniec górny wykonany z płyty grubości 25 mm. Plecy wpuszczane w boki i wieńce, nie dopuszcza się pleców nakładanych. Kontener wyposażony w piórnik + 3 szuflady o wkładach plastikowych. Do zamknięcia kontenera powinien być zastosowany zamek centralny z funkcją klucza matki np. firmy Siso z dwoma kluczami łamanymi. Top górny nachodzący na szuflady, licowany z frontem szuflad, wieniec dolny zasłonięty frontem szuflady. Kontener posiadający uchwyty metalowe np. Nomet C1084 o rozstawie 128mm. Szuflady kontenera wyposażone w prowadnice rolkowe. Front szuflad montowany do szuflady za pomocą</p>	<p>Wygląd jak na rysunku poglądowym.</p> 

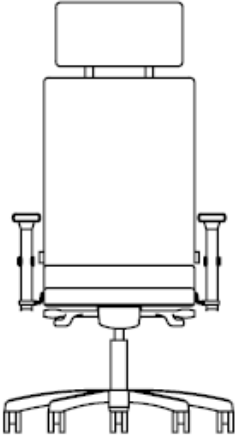
			specjalnego złącza ułatwiającego ewentualną regulację. Korpus klejony, kontener montowany w fabryce producenta.	
11	stolik S5	1	<p>Szerokość:730 - 735 mm, Wysokość:440 - 445 mm, Głębokość:730 - 735 mm Rodzaj szyby bezpieczna hartowana</p> <p>okleina naturalna – czereśnia antyczna, ramiaki i nogi z drewna litego</p>	 <p>Widok biurka jak na zdjęciu poglądowym</p>
12	biurko gabinetowe +lampa na biurko + lampa wolnostojąca	1	<p>Mebel wyposażony w elementy zdobnicze -frezowane pilastry, cokoły z okrągłymi nogami oraz kroksztynki. Wyposażono w drewniane półki, drzwiczki zamykane na klucz. Biurko z szafkami bocznymi: strona 1 - szafka z półką zamykana na klucz, strona 2 - szuflady 3 sztuki. W części środkowej biurka szuflada zamykana na klucz Okucia biurka stylizowane</p> <p>Wykonanie: fronty – okleina naturalna – czereśnia antyczna, ramiaki drzwi i szuflad, wieńce, cokoły i nogi z drewna litego, korpusy na zewnątrz okleina naturalna anegre w czereśnia antyczna, wewnątrz i na płaszczyznach niewidocznych – folia meblowa.</p> <p>Szerokość:1760mm, Wysokość:750-760mm, Głębokość:780-790 mm</p>	



				 <p>Widok biurka i lamp jak na zdjęciu poglądowym</p>
13	pomocnik do biurka B2	1	<p>Mebel wyposażony w elementy zdobnicze -frezowane pilastry, cokoły z okrągłymi nogami oraz kroksztyнки. Wyposażono w drewniane półki, drzwiczki zamykane na klucz.</p> <p>Podział półek: 1 półka + 2x podział pionowy, część środkowa większa, 2 części boczne mniejsze</p> <p>Wykonanie: fronty – okleina naturalna – czereśnia antyczna, ramiaki drzwi i szuflad, wieńce, cokoły i nogi z drewna litego, korpusy na zewnątrz okleina naturalna anegre w czereśnia antyczna, wewnątrz i na płaszczyznach niewidocznych – folia meblowa.</p> <p>Szerokość:1540-1550 mm, Wysokość:750-760 mm, Głębokość:540-550 mm</p>	 <p>Widok biurka jak na zdjęciu poglądowym</p>
14	łada wypożyczalni	1	wg rysunku nr 21	

15	fotel F1	2	<p>Fotel tapicerowany</p> <p>Kolor i rodzaj tapicerki :  Tkanina – odcień beżu  Kolor jak w rysunku poglądowym  Kolor i rodzaj drewna elementów drewnianych: czereśnia antyczna  Wymiary (szer/wys/gł):</p> <ul style="list-style-type: none"> <li>• 80-85 cm</li> <li>• 70-75 cm</li> <li>• 75-80 cm</li> </ul>	  <p>Widok fotela jak na zdjęciu poglądowym</p>
16	sofa F2	1	<p>Sofa 3 os.</p> <p>Kolor i rodzaj tapicerki :  Tkanina – odcień beżu  Kolor jak w rysunku poglądowym  Kolor i rodzaj drewna elementów drewnianych: czereśnia antyczna  Wymiary (szer/wys/gł):</p> <ul style="list-style-type: none"> <li>• 180-190 cm</li> <li>• 70-75 cm</li> <li>• 75-80 cm</li> </ul>	  <p>Widok sofy jak na zdjęciu poglądowym</p>
17	fotel gabinetowy K6	1	<p>K-6  Krzesło obrotowe, z podłokietnikami i zagłówkiem, tapicerowane o wymiarach:  - wysokość regulowana – 1235 - 1370mm  - głębokość siedziska 470 mm  - wysokość siedziska regulowana – 455-590 mm  - szerokość siedziska, równa szerokości oparcia – 475 mm  - wychył oparcia o 21 stopni, wychył siedziska o 9 stopni  - średnica podstawy min 700 mm  - regulacja wysokości podłokietnika w zakresie + 60 mm  - grubość siedziska łącznie, minimum 70 mm  - regulacja przesuwu nakładki podłokietnika w zakresie 65 mm  - wysokość zagłówka 185 mm  - szerokość zagłówka – 390 mm</p> <p>Możliwość odchylenia od podanych wymiarów na poziomie 2%</p> <p>Krzesło posiada :  - oparcie, siedzisko i zagłówek</p>	<p>Wygląd jak na rysunku poglądowym</p> 

		<p>tapicerowane skórą licową barwioną na wskroś, widoczny tył oparcia, zagłówek oraz siedziska wykonany z sklejki bejcowanej</p> <ul style="list-style-type: none"> <li>- regulację góra dół, regulację siły wychyłu oparcia, mechanizm antyshock, regulację zakresu wychyłu oparcia – 5 pozycji blokowania</li> <li>- zagłówek montowany do oparcia za pomocą dwóch chromowanych elementów metalowych</li> <li>- mechanizm synchroniczny</li> <li>- podłokietniki z regulacją 3D z nakładkami PU</li> <li>- siedzisko i oparcie zbudowane na bazie 12 mm sklejki,</li> <li>- podstawę pięcioramienną aluminiową, polerowaną – wersja chrom</li> <li>- kółka fi 65 mm</li> <li>- na plecach dwa stalowe, chromowane elementy, prostokątne, zaślepiające połączenie z siedziskiem</li> <li>- elementy tapicerowane (siedzisko, oparcie i zagłówek) w formie sześcianu</li> <li>- wymagana rodzina krzeseł z krzesłem dostawnym</li> </ul> <p>Krzesło musi posiadać atest bezpieczeństwa zgodnie z :</p> <ul style="list-style-type: none"> <li>- PN EN 1335-2:2002, PN EN 1335-3:2002</li> </ul>	
18	szafka typu L SZ1	<p><b>SZAFKA Sz1</b>          Szafa ubraniowa w kształcie litery L. Metalowa szafa z obudową w kolorze RAL 7035.          Drzwi w kolorze RAL 5021.          W module 4 szafki.          Wymiary (SxGxW) 800x550x1890 mm.          Zamek cylindryczny z kluczem patentowym – przekręcenie klucza możliwe po wrzuceniu monety.          Cokół 150 mm w kolorze RAL 7035.</p>	 <p>Widok jak na zdjęciu poglądowym</p>

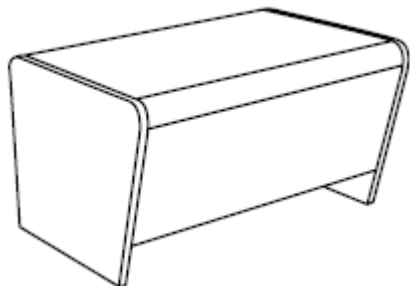
19	szafka skrytkowa SZ2	4	<p>SZAFKA Sz2. Metalowa szafka ze schowkami. 3 kolumny (18 schowków). Szerokość schowka 300 mm. Wymiary (SxGxW) 900x550x1740 mm. Cokół 150 mm w kolorze RAL 7035, budowa w kolorze RAL 7035, drzwi w kolorze RAL 5021. Zamek cylindryczny z kluczem patentowym – przekręcenie klucza możliwe po wrzuceniu monety.</p>	 <p>Widok jak na zdjęciu poglądowym</p>
20	Szafka depozytowa L SZ3	7	<p>SZAFKA Sz3. Metalowa szafka ze schowkami do przechowywania osobistych rzeczy. Z 2 pionami schowków po 3 sztuki w pionie (6 schowków). Ustawiona na cokole w kolorze RAL 7035. Wysokość schowka 870 mm. Wymiary (SxGxW) 900x550x1740 mm. Cokół 150 mm. Zamek cylindryczny z kluczem patentowym – przekręcenie klucza możliwe po wrzuceniu monety. Drzwiczki w kolorze RAL 5021, obudowa w kolorze RAL 7035</p>	 <p>Widok jak na zdjęciu poglądowym</p>
21	krzesło drewniane K2	4	<p>K-2 Hocker, stacjonarny, na czterech nogach stalowych, chromowanych. Krzesło o wymiarach : - całkowita wysokość 1037 mm - całkowita głębokość 560 mm - całkowita szerokość 542 mm - siedzisko na wysokości 750 mm - szerokość siedziska (liczona w najszerszym miejscu) 410 mm - wysokość oparcia (liczona od poziomu siedziska) 290 mm - szerokość oparcia (liczona na krańcu) 356 mm - głębokość siedziska (liczona od początku siedziska do wypuklenia oparcia) – 383 mm - podnózek na wysokości 283mm</p> <p>Dopuszczalne odchylenie od wymiarów na poziomie 2 %</p> <p>Krzesło musi posiadać : - siedzisko i oparcie wykonane z jednej formatki sklejkowej bukowej w całości emaliowanej, o grubości</p>	<p>Widok jak na zdjęciu poglądowym</p> 

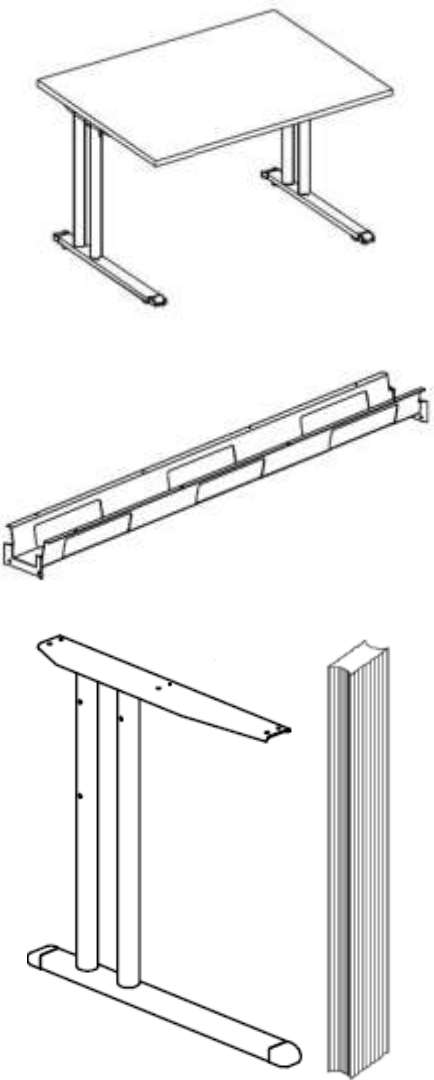
			<p>minimum 8 mm, wyprofilowanej w części lędźwiowej, dla lepszego podparcia</p> <ul style="list-style-type: none"> <li>- stalowe nogi, chromowane</li> <li>- stelaż wykonany z rury o przekroju fi 22x1.5 -(NOGI), FI 20x2 -(PODNÓŻEK) mm</li> <li>- poziomą podpórkę na nogi siedzącego, zabezpieczoną nakładką polipropylenową</li> <li>- łączenie siedziska z ramą na podstawie krążków montażowych</li> <li>- rama rozszerzana ku dołowi – nogi schodzące się ku górze</li> <li>- połączenia ramy wykonane w sposób bardzo estetyczny</li> <li>- stopki tworzywowe</li> </ul> <p>Wymagane atesty : Wytrzymałościowy – PN EN 13761:2004, PN EN 1022:2007</p>	
22	stolik M1	6	<p>M-1 Stolik Stolik o wymiarach: szerokość całkowita 696 mm, głębokość całkowita 500 mm, wysokość całkowita 400 mm.</p> <p>Możliwość odchylenia od podanych wymiarów 2 %</p> <p>Boki stołu wykonane z czarnej płyty melaminowanej obustronnie, o klasie higieniczności E1, grubości 18 mm, oklejonej ABS grubości 2 mm. Oskrzynia wykonana z płyty wiórowej grubości 18 i 10 mm. Górna część blatu stołu zaokrąglona z obu stron o promieniu R 40mm. Element przystosowany do łączenia w zestawy. Stopki wysokości 5 mm. Błat tapicerowany. Przekrój boczny stołu w kształcie trapezu, zwężany ku dołowi w części frontowej.</p> <p>Stolik tapicerowany tkaniną o parametrach nie gorszych niż: Ścieralność : □40 000 cykli Martindala, wg – EN 5470-2 Niepalność : wg BS 5852 Skład – wierzch 53% PU + spód: 15% bawełna, 32% poliester Tapicerka w kolorze czarnym</p>	<p>Kształt jak na zdjęciu poglądowym :</p> 
23	stoliki z lampką ES8	109	<p>ES-8 Biuurko prostokątne o wymiarach 80x60 cm, wysokość 72 cm, blat wykonany z płyty obustronnie laminowanej o klasie higieniczności E1, grubości 25 mm, oklejonej</p>	<p>Przykładowe zdjęcia podstawy i belki łączącej.</p>

		<p>obrzeżem ABS grubości 2 mm, w kolorze blatu. Stelaż biurka malowany proszkowo na kolor RAL 9006. Stelaż złożony z 3 elementów, czyli 2 nogi w kształcie litery „C” oraz belka łącząca będąca jednocześnie kanałem kablowym. Nogi wykonane z 2 pionowych profili okrągłych fi 40 mm, o prześwicie pomiędzy profilami 70mm. Stopa biurka wykonana z profilu prostokątnego o przekroju 50x30 mm, zakończona tworzywowymi zaślepkami w kolorze stelaża. , posiadające stopki umożliwiające poziomowanie biurka, w zakresie 15 mm. Belka pozioma łącząca nogi musi być montowana do blatu biurka oraz bezpośrednio do nóg. Połączenia z blatem biurka muszą być wykonane na zasadzie metal-metal, w przygotowane fabrycznie mufy, zamontowane w blacie. Nogi muszą zostać zamontowane w odległości 30 mm od krańca blatu (boku biurka). Belka pozioma posiadająca kształt trapezu, oraz musi mieć głębokość przekroju w najwęższym miejscu ok. 95mm, w najszerszym ok. 125 mm, belka musi mieć także łatwy dostęp do prowadzonych kabli, poprzez wycięte otwory. Kanał poziomy musi być łatwo demontowany w całości. Biurko musi być wyposażone w kanały kablowe pionowe montowane między pionowymi profilami nogi, nie dopuszcza się widocznych prześwitów między kanałem a stelażem biurka, kanał wykonany z tworzywa sztucznego, otwierany na całej wysokości, dopasowany kolorystycznie do stelaża. Wysokość kanału 65 cm, dopasowana do stelaża biurka.</p>	
24	biurko 160x80 z lampką ES10	<p>1 ES-10 Biurko prostokątne o wymiarach 160x80 cm, wysokość 72 cm, blat wykonany z płyty obustronnie laminowanej o klasie higieniczności E1, grubości 25 mm, oklejonej obrzeżem ABS grubości 2 mm, w kolorze blatu. Stelaż biurka malowany proszkowo na kolor RAL 9006. Stelaż złożony z 3 elementów, czyli 2 nogi w kształcie litery „C” oraz belka łącząca będąca jednocześnie kanałem kablowym.</p>	<p>Przykładowe zdjęcia lampki, biurka, podstawy i belki łączącej.</p> 

Nogi wykonane z 2 pionowych profili okrągłych fi 40 mm, o prześwicie pomiędzy profilami 70mm. Stopa biurka wykonana z profilu prostokątnego o przekroju 50x30 mm, zakończona tworzywowymi zaślepkami w kolorze stelaża. , posiadające stopki umożliwiające poziomowanie biurka, w zakresie 15 mm. Belka pozioma łącząca nogi musi być montowana do blatu biurka oraz bezpośrednio do nóg. Połączenia z blatem biurka muszą być wykonane na zasadzie metal-metal, w przygotowane fabrycznie mufy, zamontowane w blacie. Nogi muszą zostać zamontowane w odległości 30 mm od końca blatu (boku biurka). Belka pozioma posiadająca kształt trapezu, oraz musi mieć głębokość przekroju w najwęższym miejscu ok. 95mm, w najszerszym ok. 125 mm, belka musi mieć także łatwy dostęp do prowadzonych kabli, poprzez wycięte otwory. Kanał poziomy musi być łatwo demontowany w całości. Biurko musi być wyposażone w kanały kablowe pionowe montowane między pionowymi profilami nogi, nie dopuszcza się widocznych prześwitów między kanałem a stelażem biurka, kanał wykonany z tworzywa sztucznego, otwierany na całej wysokości, dopasowany kolorystycznie do stelaża. Wysokość kanału 65 cm, dopasowana do stelaża biurka.

Biurko wyposażone w panel dolny, frontowy, wykonany z płyty wiórowej laminowanej o klasie higieniczności E1, oklejony obrzeżem ABS grubości 1 mm. Panel montowany od spodniej strony biurka, na kątownikach metalowych, malowanych proszkowo na kolor aluminium. Grubość płyty 16 mm. Wymiary panela 146x32 cm

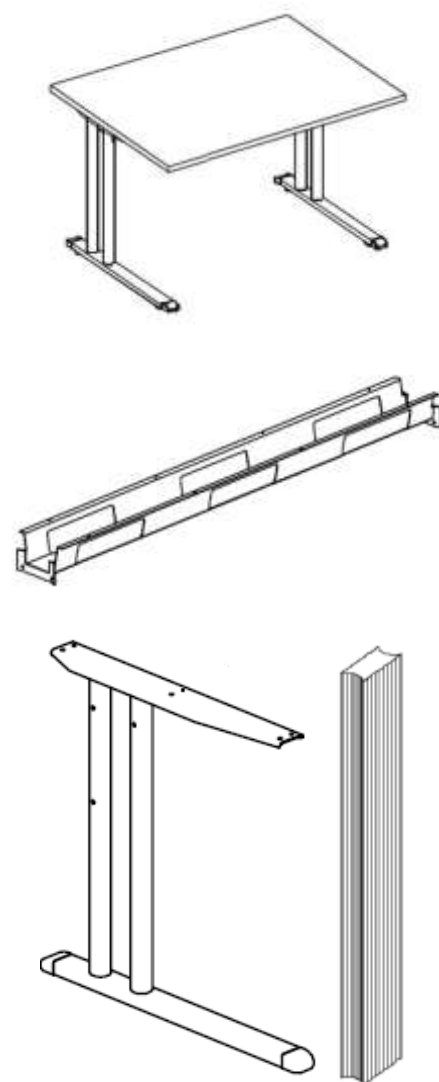

25	łada czytelnia	1	wg rysunku 22 i 23
26	meble w pracowni starych druków	1	wg rysunku nr 19

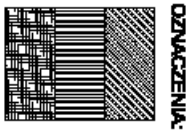
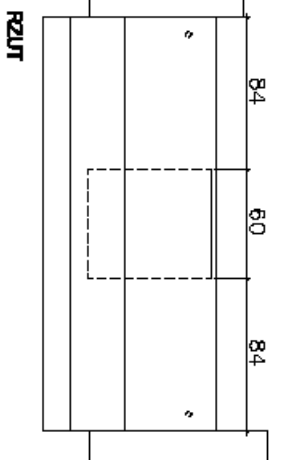
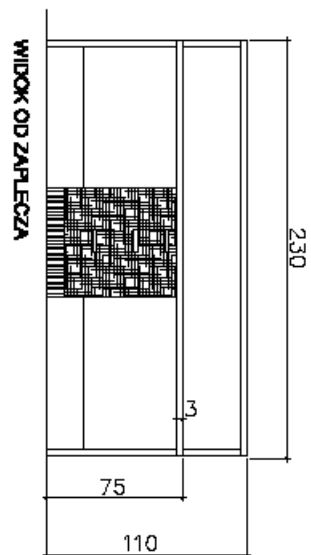
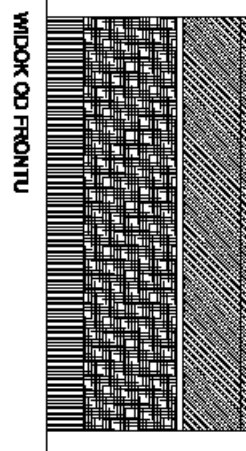
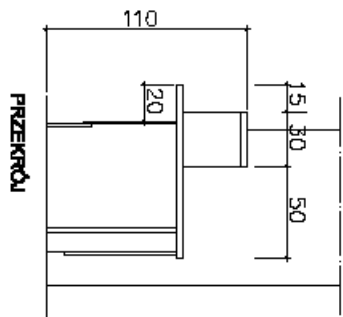

**OZNACZENIA:**  
 KOLOR NR 1 NCS S 4005-B30G  
 KOLOR NR 2 NCS S 8005-Y20R  
 KOLOR NR 3 NCS S 3005-Y20R

**WYKONANIE:**  
 - MIDF MALOWANY WIG OZNACZEN  
 - NOGA OKRĄGŁA SATYNA  
 - UCHITY PROSTE SATYNA

WSPÓLNOTA WYKONAWCY SPRAWEK I WYKONANIE

<b>MODUR</b>		KODOWY SP 2 DA W N.N.Penny Sp	
WYKONAWCA: WYKONAWCA IZOLACJI I OCHRONY WODY W		MIEJSCOWOŚĆ WYKONAWCY:	
TAKOŻE:		Miejscowość:	
WYKONANIE W TRYBIE WYKONANIA I LUB WYKONANIE W		Miejscowość wykonania:	
30-100 TRAWNIK I LUB WYKONANIE W		Miejscowość wykonania:	
136		11.04.10	
21			







<b>INFORMACJA O OŚWIADCZENIACH LUB DOKUMENTACH, JAKIE MAJĄ DOSTARCZYĆ WYKONAWCY W CELU POTWIERDZENIA SPEŁNIANIA WARUNKÓW UDZIAŁU W POSTĘPOWANIU ORAZ NIEPODLEGANIA WYKLUCZENIU NA PODSTAWIE ART. 24 UST. 1 pzp</b>	
<b>I.W zakresie wykazania spełniania przez wykonawcę warunków, o których mowa w art. 22 ust.1 należy przedłożyć:</b>	
1	Oświadczenie o spełnianiu warunków udziału w postępowaniu określonych w art.22 ust 1 pzp – <b>Zał. nr 2</b>
2	Wykaz wykonanych przynajmniej <b>dwóch dostaw wyposażenia</b> o wartości minimum <b>250 000 zł brutto każda</b> ( odpowiadających swoim zakresem przedmiotowi zamówienia) w okresie ostatnich trzech lat przed upływem terminu składania ofert, a jeżeli okres prowadzenia działalności jest krótszy – w tym okresie, z podaniem ich wartości, przedmiotu, dat wykonania i odbiorców, oraz załączenie dokumentu potwierdzającego, że te dostawy zostały wykonane należycie – <b>Zał. nr 5</b>
3	opłaconą polisę, a w przypadku jej braku innego dokumentu potwierdzającego, że jest ubezpieczony od odpowiedzialności cywilnej w zakresie prowadzonej działalności związanej z przedmiotem zamówienia na kwotę min. 100 000,00 zł .
<b>II.W zakresie potwierdzenia niepodlegania wykluczeniu na podstawie art. 24 ust.1 pzp należy przedłożyć:</b>	
1	Oświadczenie o braku podstaw do wykluczenia na podstawie art. 24 ust.1 pzp - <b>Zał. nr 6</b>
2	Aktualny odpis z właściwego rejestru, jeżeli odrębne przepisy wymagają wpisu do rejestru, w celu wykazania braku podstaw do wykluczenia w oparciu o art. 24 ust.1 pkt 2 ustawy, wystawiony nie wcześniej niż 6 miesięcy przed upływem terminu składania ofert, a w stosunku do osób fizycznych oświadczenie w zakresie art. 24 ust 1 pkt. 2 pzp
3	Aktualne zaświadczenie właściwego naczelnika urzędu skarbowego potwierdzające, że wykonawca nie zalega z opłacaniem podatków lub zaświadczenie, że uzyskał przewidziane prawem zwolnienie, odroczenie lub rozłożenie na raty zaległych płatności lub wstrzymanie w całości wykonania decyzji właściwego organu – wystawione nie wcześniej niż 3 miesiące przed upływem terminu składania wniosków o dopuszczenie do udziału w postępowaniu o udzielenie zamówienia lub składania ofert.
4	Aktualne zaświadczenie właściwego oddziału Zakładu Ubezpieczeń Społecznych lub Kasy Rolniczego Ubezpieczenia Społecznego potwierdzające, że Wykonawca nie zalega z opłacaniem podatków lub potwierdzenie, że uzyskał przewidziane prawem zwolnienie, odroczenie lub rozłożenie na raty zaległych płatności lub wstrzymanie w całości wykonania decyzji właściwego organu – wystawione nie wcześniej niż 3 miesiące przed upływem terminu składania wniosków o dopuszczenia do udziału w postępowaniu o udzielenie zamówienia publicznego albo składania ofert.
<b>Uwagi: Wykonawca powołujący się przy wykazywaniu spełniania warunków w postępowaniu na potencjał innych podmiotów, które będą brały udział w realizacji części zamówienia, przedkłada także dokumenty dotyczące tego podmiotu w</b>	

<b>zakresie wymaganym dla Wykonawcy, określonym w pkt II. 1-4 .</b>	
<b>III. Dokumenty podmiotów zagranicznych – jeżeli Wykonawca ma siedzibę lub miejsce zamieszkania poza terytorium Rzeczypospolitej Polskiej przedkłada:</b>	
A. - dokument wystawiony w kraju, w którym ma siedzibę lub miejsce zamieszkania potwierdzający, że:	
1	nie otwarto jego likwidacji ani nie ogłoszono upadłości – wystawiony nie wcześniej niż 6 miesięcy przed upływem terminu składania wniosków o dopuszczenie udziału w postępowaniu o udzielenie zamówienia albo składania ofert
2	nie zalega z uiszczaniem podatków, opłat, składek na ubezpieczenie społeczne i zdrowotne albo, że uzyskał przewidziane prawem zwolnienie, odroczenie lub rozłożenie na raty zaległych płatności lub wstrzymanie w całości wykonania decyzji właściwego organu wystawiony nie wcześniej niż 3 miesiące przed upływem terminu składania wniosków o dopuszczenie do udziału w postępowaniu o udzielenie zamówienia albo składania ofert.
3.	Jeżeli w miejscu zamieszkania osoby lub w kraju , w którym wykonawca ma siedzibę lub miejsce zamieszkania nie wydaje się dokumentów , o których mowa w pkt 1 2 , zastępuje się je dokumentem zawierającym oświadczenie złożone przed notariuszem, właściwym organem sądowym, administracyjnym albo organem samorządu zawodowego lub gospodarczego odpowiednio miejsca zamieszkania osoby lub kraju, w którym wykonawca ma siedzibę lub miejsce zamieszkania – wystawione odpowiednio w terminach jak w pkt 1 i2.
<b>IV. Informacja o dokumentach potwierdzających, że oferowane dostawy, usługi lub roboty budowlane odpowiadają określonym wymaganiom</b>	
<b>V. Inne dokumenty</b>	
1	Pełnomocnictwo ( <i>jeżeli dotyczy</i> ) złożone w <b>oryginale lub jako odpis pełnomocnictwa poświadczony za zgodność z oryginałem przez notariusza.</b>
2	<b>Formularz ofertowy – Załącznik nr 6</b>
3	Oświadczenie art.22 ust.1 - <b>załącznik nr 2</b>
4	Pisemne zobowiązanie podmiotu do oddania Wykonawcy do dyspozycji niezbędnych zasobów na okres korzystania z nich przy wykonaniu zamówienia – zgodnie z art. 26 ust. 2b pzp ( <i>jeżeli dotyczy</i> ) wg <b>Załącznika nr 4</b>
5	wykaz dostaw – <b>Załącznik nr 7</b>
6	oświadczenie art 24 ust 1 pkt 2 – <b>załącznik nr 3</b>
7	zobowiązanie (jeśli dotyczy ) – <b>załącznik nr 5</b>
<b>VI. Wykonawcy działający wspólnie wini przedłożyć:</b>	
1	Dokumenty wskazane w pkt. I.2, pkt. IV.1, pkt V.1- 4 jako wspólny komplet.
2	Dokumenty wskazane w pkt. I.1, pkt. II. 1- 4 każdy z Wykonawców oddzielnie.

*Postępowanie na udzielenie zamówienia publicznego,  
prowadzone w trybie przetargu nieograniczonego  
art. 39 ustawy z dnia 29 stycznia 2004 roku Prawo zamówień publicznych  
(tekst jednolity Dz. U. z 2010 r. Nr 113, poz. 759z późn.zm), zwanej dalej pzp.*

**Załącznik Nr 2**

.....  
*oznaczenie Wykonawcy*

**OŚWIADCZENIA\***  
**o spełnieniu warunków art. 22 ust. 1 pzp**  
**oraz o braku podstaw do wykluczenia na podstawie art. 24 ust. 1 pzp**

W związku z udziałem w zamówieniu publicznym oświadczamy, że:

1. spełniamy wymogi wyszczególnione w przepisach art. 22 ust. 1 pzp\*,
2. nie podlegamy wykluczeniu na podstawie przepisów art. 24 ust. 1 pzp\*.

.....  
*pieczętka i podpis (podpisy) Wykonawcy lub Pełnomocnika*

\* W przypadku podmiotów występujących wspólnie oświadczenie składa każdy z Wykonawców.

*Postępowanie o udzielenie zamówienia publicznego,  
prowadzone w trybie przetargu nieograniczonego  
art. 39 ustawy z dnia 29 stycznia 2004 roku Prawo zamówień publicznych  
(tekst jednolity Dz. U. z 2010 r. Nr 113, poz. 759 z późn.zm), zwanej dalej pzp.*

**Załącznik Nr 3**

.....  
*oznaczenie Wykonawcy*

**OŚWIADCZENIE\***  
**o braku podstaw do wykluczenia na podstawie art. 24 ust. 1 pkt 2 pzp**

Nazwa Wykonawcy.....

Adres siedziby.....

Numer wpisu do ewidencji działalności gospodarczej

.....

prowadzonej przez .....

W związku z udziałem w zamówieniu publicznym oświadczam(y), że nie podlegam(y)  
wykluczeniu na podstawie przepisów art. 24 ust. 1 pkt 2 pzp.

.....  
*pieczętka i podpis (podpisy)*  
*Wykonawcy lub*  
*Pełnomocnika*

**\* ; w przypadku Wykonawców występujących wspólnie oświadczenie składa każdy z  
Wykonawców.**

*Postępowanie o udzielenie zamówienia publicznego,  
prowadzone w trybie przetargu nieograniczonego art. 39 ustawy z dnia 29 stycznia 2004 roku Prawo  
zamówień publicznych (tekst jednolity Dz. U. z 2010 r. Nr 113, poz. 759 z późn.zm), zwanej dalej pzp.*

**Załącznik Nr 4**

.....  
*oznaczenie Wykonawcy*

**Formularz dla Wykonawców, którzy przy wykazywaniu spełniania warunków udziału w  
postępowaniu polegają na potencjale podmiotów trzecich**

Zgodnie z art. 26 ust. 2b pzp wskazujemy, że będziemy polegać na:

wiedzy i doświadczeniu, potencjale technicznym, osobach zdolnych do wykonania zamówienia lub zdolnościach  
finansowych podmiotu

.....  
*(wpisać nazwę i adres siedziby).*

W celu udowodnienia Zamawiającemu, że będziemy dysponowali zasobami niezbędnymi  
do realizacji zamówienia przedstawiamy w załączeniu pisemne zobowiązanie w/w Podmiotu  
do oddania do dyspozycji niezbędnych zasobów

.....  
.....  
*(wskazać jakich zasobów, korzystając z opisu sposobu oceny spełniania warunku -rozdz. III pkt 1.1 lit. b  
SIWZ)*

na okres korzystania z nich przy wykonaniu zamówienia.<sup>1</sup>

.....  
*pieczęć i podpis (podpisy)  
Wykonawcy lub  
Pełnomocnika*

<sup>1</sup> Wpisanie w formularzu „nie dotyczy” lub brak wskazania przez Wykonawcę innego podmiotu (podmiotów) i załączenia ich pisemnego zobowiązania Zamawiający traktuje jako samodzielną realizację zamówienia przez Wykonawcę. \*niewłaściwe skreślić

*Postępowanie o udzielenie zamówienia publicznego,  
prowadzone w trybie przetargu nieograniczonego art. 39 ustawy z dnia 29 stycznia 2004 roku Prawo  
zamówień publicznych (tekst jednolity Dz. U. z 2010 r. Nr 113, poz. 759z późn.zm), zwanej dalej pzp,*

**załącznik nr 5**

.....  
*oznaczenie Podmiotu*

### **ZOBOWIĄZANIE<sup>1</sup>**

W związku z postępowaniem o udzielenie zamówienia publicznego zobowiązuję(my) się do oddania Wykonawcy

.....  
*(wskazać firmę Wykonawcy z wraz z adresem siedziby)*  
.....

do dyspozycji niezbędne zasoby.....

.....  
*(wskazać jakie zasoby, korzystając z opisu sposobu oceny spełniania warunku -rozd. III pkt 1.1 lit. b  
SIWZ)*

na okres korzystania z nich przy wykonaniu zamówienia, w celu potwierdzenia przez w/w Wykonawcę spełniania warunku udziału w postępowaniu dotyczącego: wiedzy i doświadczeniu, potencjału technicznego, osób zdolnych do wykonania zamówienia lub zdolności finansowych podmiotu

Jednocześnie oświadczam(y), że będziemy / nie będziemy\* brać udziału w realizacji części zamówienia.

.....  
*pieczętka i podpis (podpisy)  
Podmiotu*

.....  
*pieczętka i podpis (podpisy)  
Wykonawcy lub pełnomocnika*

Wykonawca, który przy wykazywaniu spełniania warunków udziału w postępowaniu polega na potencjale podmiotów trzecich może przedstawić także inne dokumenty, na podstawie których udowodni Zamawiającemu, że będzie dysponował zasobami niezbędnymi do realizacji zamówienia.

\* niewłaściwe skreślić

*Postępowanie na udzielenie zamówienia publicznego,  
prowadzone w trybie przetargu nieograniczonego -art. 39 ustawy z dnia  
29 stycznia 2004 roku Prawo zamówień publicznych (tekst jednolity Dz.  
U. z 2010 r. Nr 113, poz. 759 z późn.zm), zwanej dalej pzp.*

**Załącznik nr 6**

.....  
oznaczenie Wykonawcy

**Wyższe Seminarium Duchowne  
ul. Piłsudskiego 6  
33-100 Tarnów**

### **FORMULARZ OFERTOWY**

**Dane Wykonawcy:**

Nazwa : .....

Siedziba: .....

Osoba Reprezentująca .....

Numer NIP: .....

Numer REGON: .....

Adres poczty elektronicznej: .....

Strona internetowa (jeżeli Wykonawca posiada):.....

Numer telefonu: ..... Numer faksu: .....

Odpowiadając na ogłoszenie Zamawiającego zobowiązujemy się wykonać przedmiot zamówienia  
za cenę:

Cena brutto za całość przedmiotu zamówienia wynosi.....

w tym podatek VAT .....

Cena netto.....

**Oświadczamy, że:**

1 Do reprezentowania firmy w w/w postępowaniu o udzielenie zamówienia publicznego uprawnione są  
następujące wymienione niżej osoby:

- 1.....
- 2.....
- 3.....
- 4.....

2 Zapoznaliśmy się z dokumentem SIWZ i nie wnosimy do niego żadnych zastrzeżeń.

3 Uzyskaliśmy wszelkie informacje niezbędne do przygotowania oferty.

4 Czujemy się związani ofertą przez okres 30 dni licząc od terminu składania ofert.

5 Osoby upoważnione do kontaktu z Zamawiającym:

a) ..... tel. .... fax. ....

b) ..... tel. .... fax. ....

6 Oferta składa się z ..... kolejno ponumerowanych stron, od str. nr ..... do str. nr ..... .

7 W przypadku wyboru naszej oferty jako najkorzystniejszej podpiszemy umowę z Zamawiającym na warunkach określonych we wzorze umowy Załącznik nr 7 do SIWZ.

**Jednocześnie w związku z zapisem rozdz. II pkt 2.9 SIWZ informujemy, że:**

1 **powierzamy / nie powierzamy** (*niewłaściwe skreślić*) podwykonawcom realizację części zamówienia,

2 wskazujemy, że realizacja następującej części zamówienia .....

..... (*wpisać nazwę, opis*) będzie powierzona podwykonawcom  
(*wypełnić, jeżeli dotyczy*)

.....  
*pieczętka i podpis (podpisy)*  
*Wykonawcy lub Pełnomocnika*

## ZAŁĄCZNIK DO FORMULARZA CENOWEGO

WYPOSAŻENIE STANOWISK PRACY				
l.p.	elementy wyposażenia	ilość	cena jednostkowa brutto	Wartość
1	stół 120x60 ES7	8		
2	stół ES7 H	1		
3	stół 180x80 ES5	2		
4	krzesło obrotowe K3	10		
5	krzesło zwykłe K1	114		
6	krzesło zwykłe K4	9		
7	biurko 180x80 ES3	2		
8	biurko 176x78 B1	1		
9	biurko 150x70 B3	1		
10	kontener mobilny ES4	5		
11	stolik S5	1		
12	biurko gabinetowe +lampa na biurko + lampa wolnostojąca	1		
13	pomocnik do biurka B2	1		
14	łada wypożyczalni	1		
15	fotel F1	2		
16	sofa F2	1		
17	fotel gabinetowy K6	1		
18	szafka typu L SZ1	4		
19	szafka skrytkowa SZ2	4		
20	szafkadepozytowa L SZ3	7		
21	krzesło drewniane K2	4		
22	stolik M1	6		
23	stoliki z lampką ES8	109		
24	biurko 160x80 z lampką ES10	1		
25	łada czytelní	1		
26	meble w pracowni starych druków	1		
	<b>RAZEM wartość wyposażenia</b>			

*Postępowanie na udzielenie zamówienia publicznego,  
prowadzone w trybie przetargu nieograniczonego  
- art. 39 ustawy z dnia 29 stycznia 2004 roku Prawo zamówień publicznych  
(tekst jednolity Dz. U 2010 r. Nr 113, poz. 759 ze zm.), zwanej dalej pzp*

**Załącznik nr 7**

.....  
oznaczenie Wykonawcy

**WYKAZ WYKONANYCH DOSTAW**

<b>L p.</b>	<b>Nazwa przedsiębiorstwa lub instytucji zamawiającej</b>	<b>Adres</b>	<b>Data (okres realizacji)</b>	<b>Przedmiot zamówienia</b>	<b>Wartość zrealizowanej dostawy (brutto)</b>
1					
2					
3					
4					

**UWAGI:**

1. Aby wykaz spełniał wymagania Zamawiającego należy podać z okresu ostatnich trzech lat przed upływem terminu składania ofert, a jeżeli okres prowadzenia działalności jest krótszy – z tego okresu, **minimum dwie dostawy wyposażenia o wartości, co najmniej 250 000 złotych każda** odpowiadające swoim rodzajem dostawie stanowiącej przedmiot zamówienia
2. Do powyższego wykazu załączamy ..... szt. dokumentów potwierdzających, że te dostawy zostały wykonane należycie.

.....  
*pieczętka i podpis (podpisy)  
Wykonawcy lub Pełnomocnika*

*Postępowanie na udzielenie zamówienia publicznego prowadzone  
w trybie przetargu nieograniczonego zgodnie z art. 39  
ustawy z dnia 29 stycznia 2004 roku Prawo zamówień publicznych  
(tekst jednolity Dz. U. z 2010 roku Nr 113, poz. 759 z późn.zm)*

**Załącznik nr 8**

## **WZÓR UMOWY**

**na dostawę.....**

**zawarta w Tarnowie w dniu ..... 2011 roku**

pomiędzy:

Wyższym Seminarium Duchownym w Tarnowie

Reprezentowanym przez Rektora dr Jacka Nowaka

NIP .....

zwaną dalej **Zamawiającym**

a

.....

..... z siedzibą ..... działającą na  
podstawie wpisu do ..... prowadzonym przez

....., którą reprezentuje

..... NIP:

..... wysokość kapitału zakładowego i wpłaconego

..... (jeżeli dotyczy)

zwanym dalej **Wykonawcą**

## § 1

1. Wykonawca zobowiązuje się dostarczyć Zamawiającemu nowe meble stanowiące wyposażenie biblioteki gotowe do użytkowania zwane dalej przedmiotem umowy, na warunkach określonych w niniejszej umowie wg poniższego zestawienia (*opis zgodnie z ofertą*).

## § 2

Wykonawca oświadcza, że jest właścicielem wymienionego w § 1 przedmiotu umowy, który jest wolny od wad prawnych, praw osób trzecich, nie toczy się żadne postępowanie, którego przedmiotem jest przedmiot umowy, a także nie jest on przedmiotem zabezpieczenia .

## § 3

1. Łączna wartość wymienionego w § 1 przedmiotu umowy uwzględniająca wszelkie koszty, w tym wartość należnego podatku od towarów i usług wynosi: .....

( Słownie: ..... złotych ..../100 ).

2. Zapłata będzie dokonana przelewem bankowym na konto wskazane przez Wykonawcę w terminie 30 dni od daty otrzymania przez Zamawiającego faktury VAT wystawionej na podstawie przedłożonego przez Wykonawcę oryginału protokołu odbioru ilościowo-jakościowego potwierdzającego bez zastrzeżeń odbiór przedmiotu umowy
3. Za datę płatności strony uznają datę obciążenia rachunku Zamawiającego.

## § 4

1. Wykonawca zobowiązuje się do :
  - a) dostarczenia przedmiotu umowy gotowego do użytkowania własnym transportem ,
  - b) wniesienia do wskazanego przez Użytkownika miejsca użytkowania,
  - c) montażu w miejscu wskazanym przez Użytkownika.
2. Wykonawca ma obowiązek powiadomić Zamawiającego co najmniej dwa dni robocze wcześniej o terminie dostawy.
3. Do kierowania i koordynowania pracami, a także odbioru przedmiotu umowy niniejszej umowy z ramienia Wyższego Seminarium Duchownego w Tarnowie Zamawiający upoważnia :  
Ks. Tomasza Kudronia tel. ....
4. Do kierowania i koordynowania pracami, a także przekazania przedmiotu umowy w ramach niniejszej umowy z ramienia ..... Wykonawca upoważnia:
  1. .... tel. ....
  2. .... tel. ....
5. Dostawa może być zrealizowana w dni robocze w godzinach 8:00-15:00.
6. W miejscu dostawy nastąpi odbiór ilościowo -jakościowy przedmiotu umowy polegający na sprawdzeniu ilościowym elementów dostawy i stwierdzeniu braku uszkodzeń mechanicznych.
7. Wzór Protokołu Odbioru Ilościowo-Jakościowego zawiera Załącznik Nr 1.
8. Wykonawca zobowiązany jest zakończyć dostawy w terminie do 35 dni roboczych od daty zawarcia umowy. Przez zakończenie dostaw rozumie się zakończenie odbiorów ilościowo-jakościowych przedmiotu umowy bez zastrzeżeń.
9. Za nieterminowe wykonanie przedmiotu umowy w stosunku do terminów przyjętych w pkt 8, Wykonawca zapłaci Zamawiającemu karę umowną w wysokości 1% wartości zamówienia określonego w § 3 pkt 2 (tj kwotę .....zł.) za każdy dzień opóźnienia licząc od dnia następnego po

upływie terminu.

10. Ustalenie kar umownych, o których mowa w ust. 9 nie wyłącza uprawnienia Zamawiającego do żądania odszkodowania przekraczającego wysokość w/w kar na zasadach ogólnych.
11. Kary umowne przysługują za sam fakt opóźnienia w wydaniu, niezależnie od poniesionej szkody.
12. Strony nie wyłączają możliwości potrącenia kar umownych, naliczonych zgodnie z niniejszą umową z płatności na rzecz Wykonawcy.

## § 5

- 1 Wykonawca udziela Zamawiającemu 36 miesięcy gwarancji na dostarczony przedmiot umowy licząc od dnia podpisania bez zastrzeżeń ostatniego protokołu odbioru ilościowo-jakościowego całości przedmiotu umowy przez obie strony/
- 2 Wykonawca udziela Zamawiającemu rękojmi na zasadach określonych przepisami zawartymi w Kodeksie Cywilnym
- 3 Za realizację uprawnień z tytułu gwarancji i rękojmi przysługujących Zamawiającemu odpowiada Użytkownik.
- 4 Wykonawca przekaze Użytkownikowi oryginalne karty gwarancyjne wraz z instrukcją eksploatacji, konserwacji, regulacji i itp.
- 5 Serwis gwarancyjny świadczony będzie przez Wykonawcę w miejscu użytkowania przedmiotu umowy, z możliwością naprawy w serwisie Wykonawcy, jeśli naprawa u Użytkownika okaże się niemożliwa. Wszelkie koszty, w tym koszt transportu, ponosi Wykonawca.
- 6 Ujawnione wady i uszkodzenia należy zgłosić do: .....  
*telefon* ..... *fax*/ ..... *e-mail* ..... w terminie ..... dni od wykrycia.
7. Wady i uszkodzenia będą usuwane bezpłatnie w okresie gwarancji w terminie 14 dni roboczych od dnia zgłoszenia przez Zamawiającego wadliwego wyrobu przez przedstawiciela gwaranta.
8. Jeśli naprawa potrwa, z przyczyn niezależnych od Wykonawcy, dłużej niż 14 dni kalendarzowych, Wykonawca jest zobowiązany poinformować Użytkownika (co najmniej dwa dni przed upływem tego terminu) na piśmie o przyczynach niedotrzymania terminu naprawy i złożyć propozycję co do sposobu zakończenia sprawy. Zamawiający zastrzega sobie prawo nie uwzględnienia wyjaśnienia.
9. W przypadku niedotrzymania terminu naprawy określonego w pkt 7 z uwzględnieniem pkt 8 niniejszego paragrafu, Zamawiający ma prawo do naliczenia Wykonawcy kary w wysokości 1% wartości przedmiotu (wg cen jednostkowych wymienionych w § 3 pkt 1 niniejszej umowy), nie mniej jednak niż 5 zł., który jest naprawiany, za każdy dzień opóźnienia, licząc od następnego dnia po upływie terminu naprawy.
10. Okres gwarancji przedłuża się o czas trwania naprawy wyrobu.
11. Naprawą nie są objęte:
  - a) uszkodzenia mechaniczne lub powstałe w skutek niewłaściwej eksploatacji, niezgodnej z instrukcją eksploatacji i użytkowania załączonej do karty gwarancyjnej,
  - b) uszkodzenia wynikłe na skutek przeróbek i zmian konstrukcyjnych dokonany przez użytkownika.
12. Zamawiającemu przysługuje prawo żądania wymiany przedmiotu umowy na nowy o takich samych parametrach w terminie 21 dni kalendarzowych, w przypadku gdy:
  - a) stwierdzono wadę fabryczną, której nie można usunąć,
  - b) naprawa potrwa dłużej niż 30 dni.
13. Jeśli czas wymiany potrwa, z przyczyn niezależnych od Wykonawcy, dłużej niż 21 dni kalendarzowych, Wykonawca jest zobowiązany poinformować Użytkownika (co najmniej dwa dni przed upływem tego terminu) na piśmie o przyczynach nie dotrzymania terminu wymiany i złożyć propozycję co do sposobu zakończenia sprawy.
14. W przypadku niedotrzymania terminu wymiany, przedmiotu umowy na nowy wolny od wad, określonego w pkt 12 z uwzględnieniem pkt 13 niniejszego paragrafu, Zamawiający ma prawo do naliczenia Wykonawcy kary w wysokości 1% wartości przedmiotu umowy (wg cen jednostkowych

wymienionych, w § 3 pkt 1 niniejszej umowy), który jest przedmiotem wymiany, za każdy dzień opóźnienia, licząc od następnego dnia po upływie terminu wymiany.

15. Żądanie wymiany wyrobu Zamawiający zgłasza Wykonawcy na piśmie.

16. Na wymieniony element przedmiotu zamówienia gwarancja biegnie od nowa.

17. Usunięcie wady, usterki, wymiana na nowy, wolny od wad, obejmuje również dostarczenie i wniesienie do miejsca użytkowania.

## § 6

Odsetki umowne za opóźnienia w dokonaniu płatności wynikającej z niniejszej umowy ustala się w wysokości odsetek ustawowych.

## § 7

1. W razie wystąpienia istotnych okoliczności powodujących, że wykonanie umowy, lub jej części nie leży w interesie publicznym, lub ze względu na zmianę planu finansowego Zamawiającego, czego nie można było przewidzieć w chwili zawarcia umowy, Zamawiający zastrzega sobie prawo w terminie 30 dni od powzięcia wiadomości o tych okolicznościach prawo do odstąpienia od umowy. W takim przypadku Wykonawca może jedynie żądać wynagrodzenia należnego z tytułu wykonania części umowy w oparciu o protokół sporządzony przez strony umowy do:

1.1. ograniczenia zakresu przedmiotu zamówienia,

1.2. odstąpienia od umowy.

2. W przypadku odstąpienia przez Zamawiającego od umowy z jego winy, Zamawiający zapłaci dodatkowo do wynagrodzenia określonego w pkt 1 karę umowną w wysokości 15% wynagrodzenia umownego określonego w § 3 pkt.2.

3. W razie odstąpienia od umowy przez Wykonawcę z jego winy Wykonawca zapłaci Zamawiającemu karę w wysokości 15% wynagrodzenia umownego określonego w § 3 pkt 2.

4. Zamawiający zastrzega sobie prawo dochodzenia odszkodowania uzupełniającego wysokość kar umownych do wysokości rzeczywiście poniesionej szkody.

## § 8

Wykonawca zobowiązuje się do informowania Zamawiającego o zmianie siedziby w czasie trwania gwarancji na przedmiot umowy.

## § 9

Wszelkie spory wynikające z niniejszej umowy będą rozstrzygane przez Sąd Gospodarczy właściwy dla siedziby Zamawiającego.

## § 10

1. Zmiany i uzupełnienia niniejszej umowy wymagają zachowania formy pisemnej pod rygorem nieważności.

2. Wszelkie załączniki do niniejszej umowy stanowią jej integralną część.

3. W kwestiach nieunormowanych w niniejszej umowie mają zastosowanie przepisy Kodeksu Cywilnego oraz ustawy z dnia 29 stycznia 2004 roku Prawo zamówień publicznych (Dz. U. z 2010 roku Nr 113 poz. 759)

## § 11

1. Niniejszą umowę sporządzono w 4 jednobrzmiących egzemplarzach.

2. Wszystkie karty każdego egzemplarza niniejszej umowy zostaną ponumerowane.

3. Niniejszą umową Strony są prawnie związane od chwili jej podpisania.

**Zamawiający**

**Wykonawca**

**ZAŁĄCZNIK NR 1**

do umowy Nr .....z dnia .....2011 roku

**Protokół Odbioru Ilościowo-Jakościowego**

**Nazwa i adres miejsca dostaw:**

**Wyższe Seminarium Duchowne w Tarnowie  
ul. Piłsudskiego 6**

**W dniu ..... dokonano odbioru ilościowo-jakościowego następującego wyposażenia :**

**Powyższe elementy są kompletne, zostały wniesione we wskazane miejsce i nie posiadają widocznych uszkodzeń mechanicznych.**

**Wykonawca**  
(imię, nazwisko i podpis)

.....

**Zamawiający**  
(imię, nazwisko i podpis)

.....

*Postępowanie na udzielenie zamówienia publicznego,  
prowadzone w trybie przetargu nieograniczonego  
art. 39 ustawy z dnia 29 stycznia 2004 roku Prawo zamówień publicznych  
(tekst jednolity Dz. U. z 2010 r. Nr 113, poz. 759 z późn.zm), zwanej dalej pzp.*

**Załącznik Nr 9**

.....  
oznaczenie Wykonawcy

## **OŚWIADCZENIE**

W związku z udziałem w zamówieniu publicznym oświadczamy, że dysponujemy osobami zdolnymi do wykonania zamówienia.

.....  
podpis Wykonawcy